

ABS-KABELBOOM NAAR FRAME - VERWIJDEREN / INSTALLEREN (C)

Nummer reparatie-instructies: 37060	Naam reparatie-instructies: ABS-kabelboom naar frame - verwijderen / installeren (C)	Geldt voor 220695000048004 ...
Model BUS	Productie periode alle	Wijziging Niet geselecteerd

 **MELDING:** Trek bij het losmaken van elektrische connectoren niet aan de kabelboom en oefen geen overmatige kracht uit.

 **MELDING:** Beschadigde elementen en bevestigingsmiddelen moeten worden vervangen.

Opname:

Raadpleeg de instructies - STABIEL VOERTUIG, HATCH, UAZ SANITAIRE AUTO VOOR MEDISCHE DIENSTEN - Batterij - Ontkoppelen/aansluiten (C) (37070)

Raadpleeg de instructies - COMBI - Auto-installatie op lift (C) (00410)

Raadpleeg de instructies - COMBI - Wiel met band - Uitbouwen / Inbouwen (C) (31001)

Raadpleeg de instructies - Motorspatbord voor - Verwijderen/Inbouwen (C) (28009)

Raadpleeg de instructies - BUS, STABIEL VOERTUIG, HATCH, BEGLAZING VAN - Voorspatbord - Uitbouwen/Inbouwen (C) (28013)

Raadpleeg de instructies - BUS - Omvormerscherm - Uitbouwen / Inbouwen (S) (12011)

AFBEELDING**OPERATIE BESCHRIJVING:**

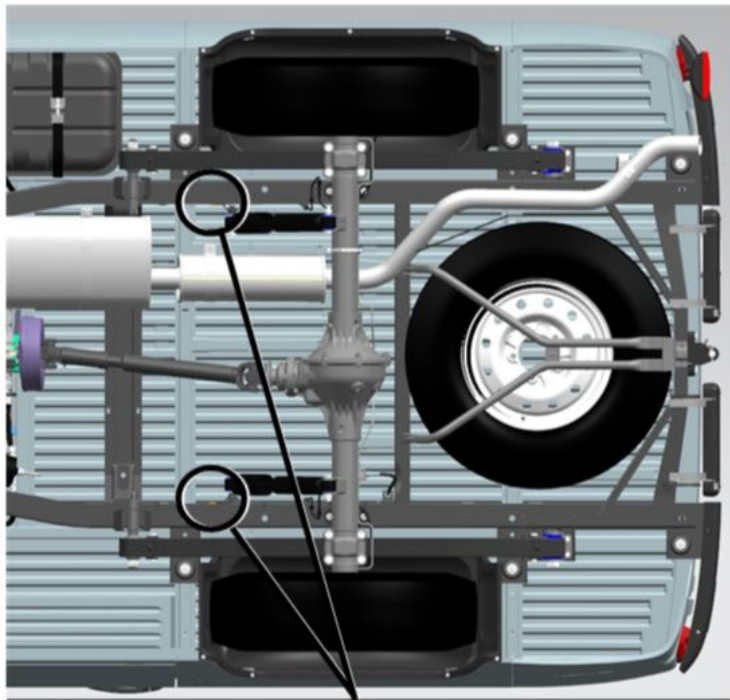

1. Koppel de connectoren van de ABS-framekabelboom los van de ABS-sensoren.

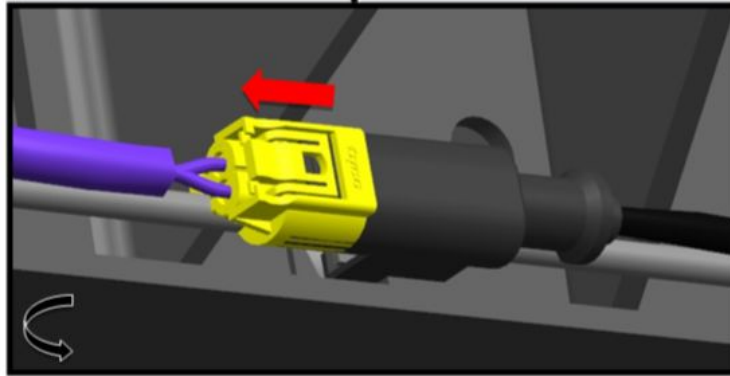

Afb 1

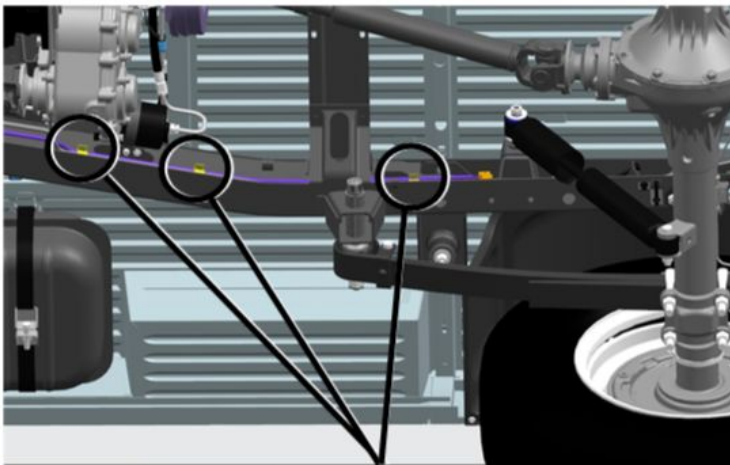

2. Klap de montagebeugels uit.

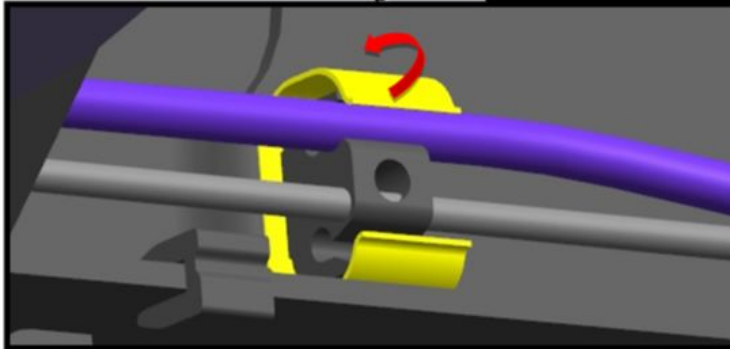

Afb 2

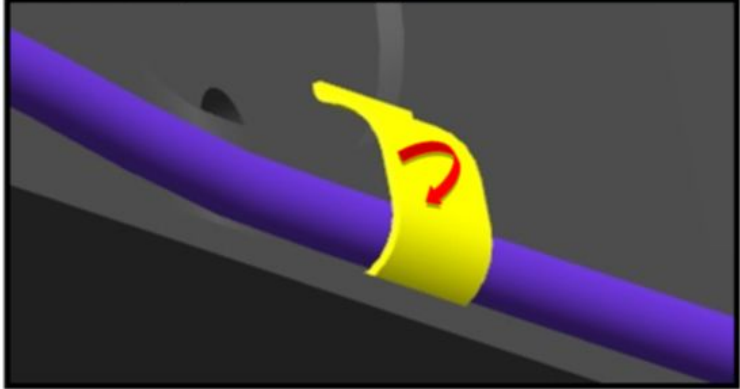
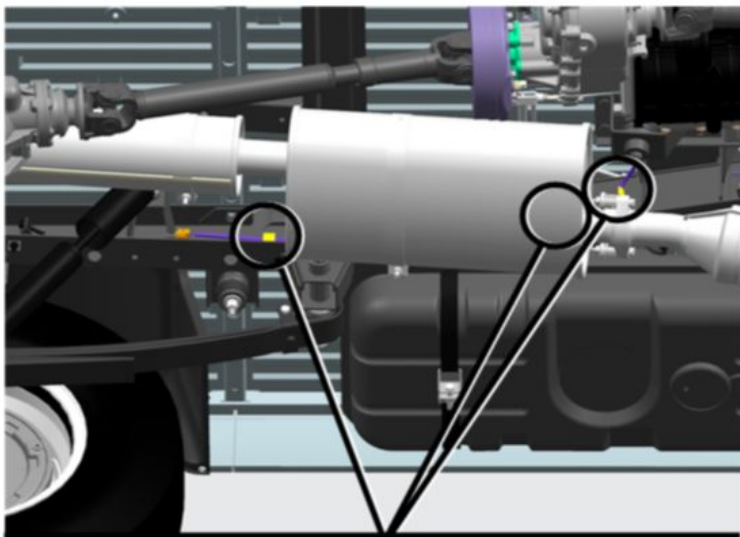

Afb 3

3. Klap de montagebeugels uit.

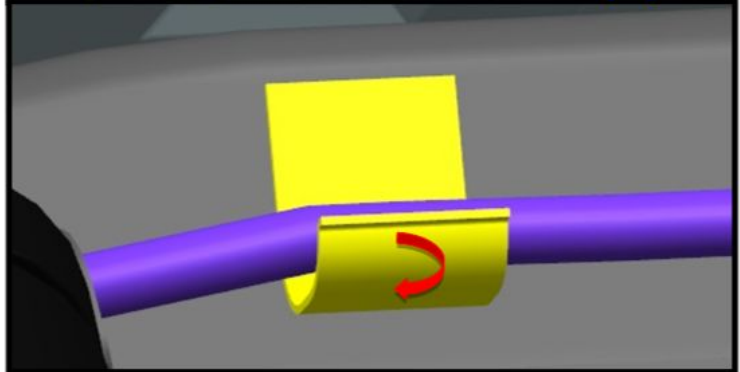
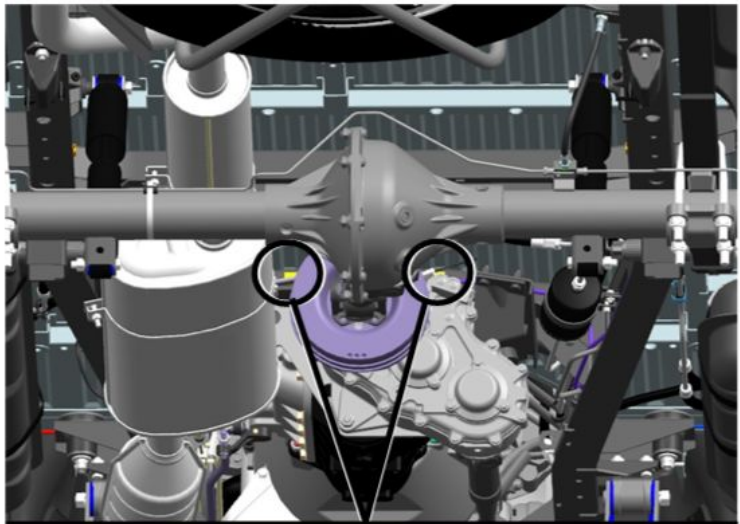

Afb 4

4. Klap de montagebeugels uit.

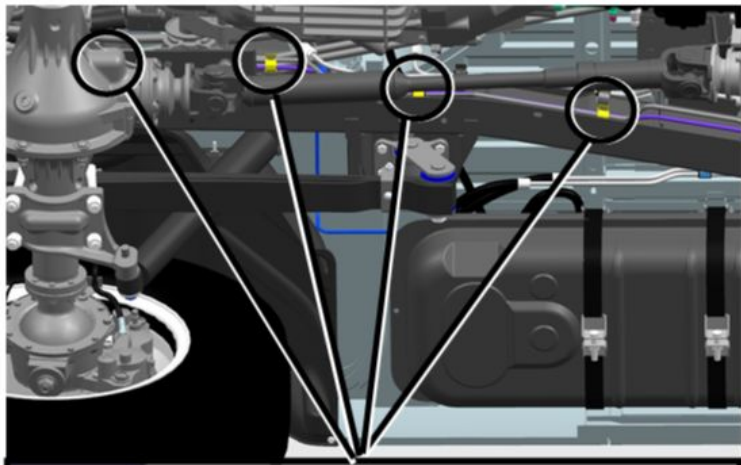

5. Klap de montagebeugels uit.

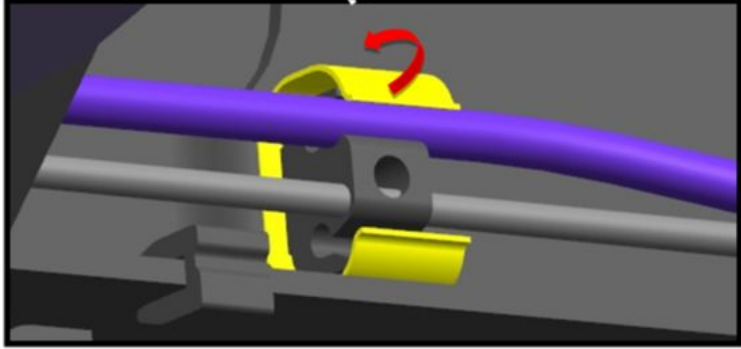

Afb 5

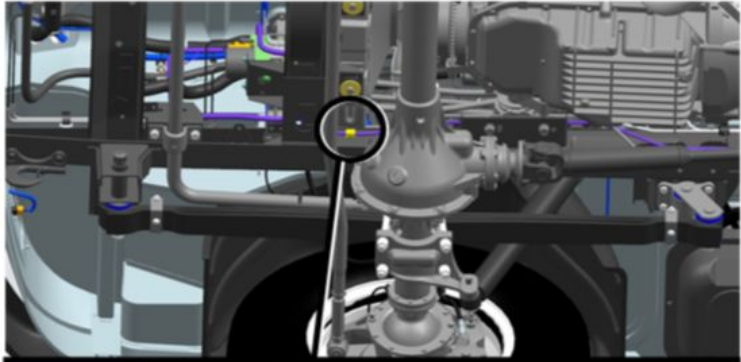

6. Klap de montagebeugels uit.

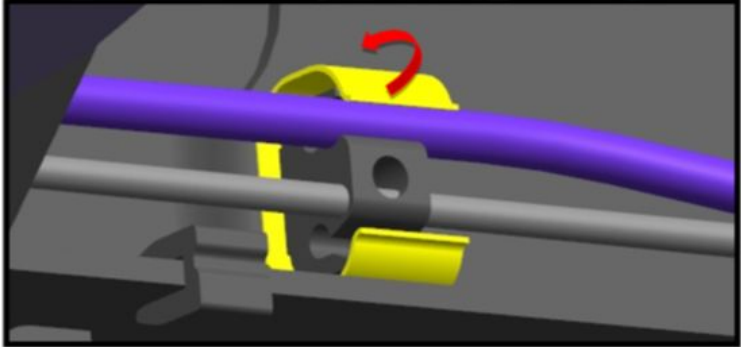

Afb 6

7. Koppel de connector van de ABS-framekabelboom los van de ABS-sensor.

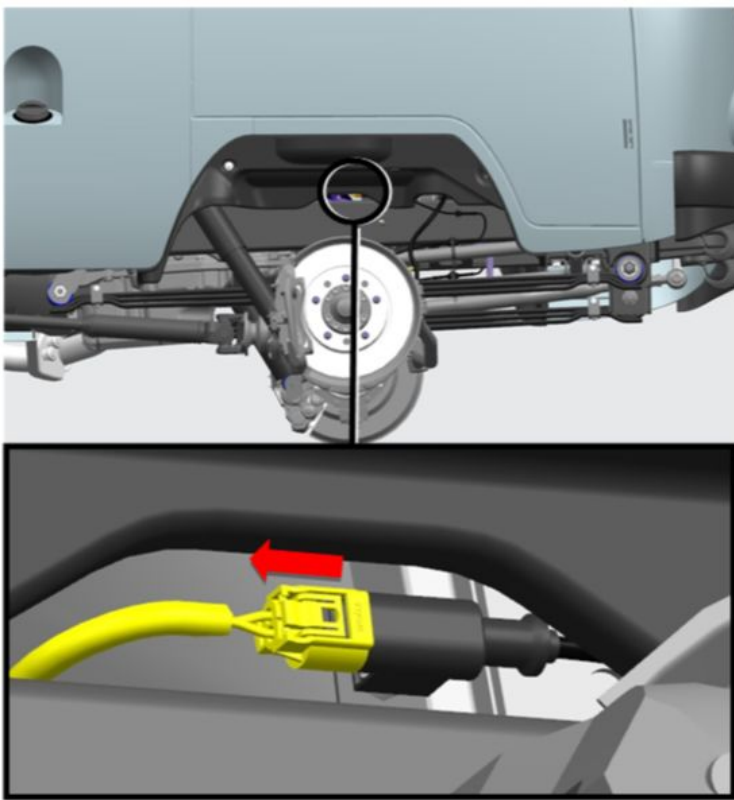

Afb 7

8. Trek de kabelboom naar de voorkant van het voertuig uit.

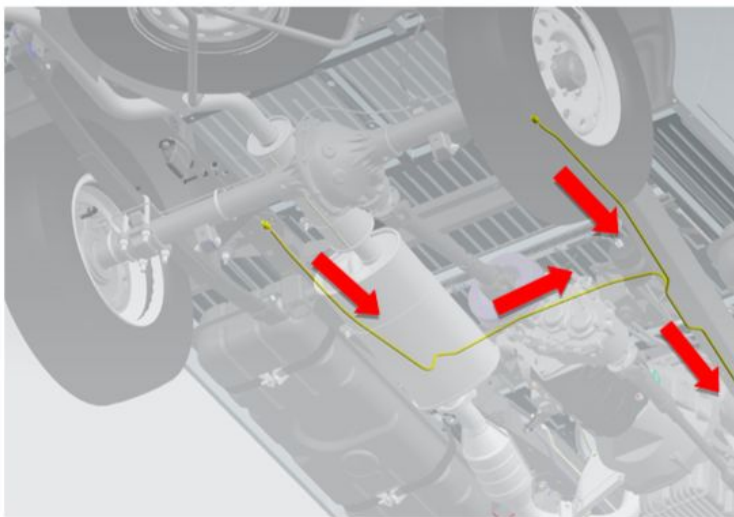

Afb 8

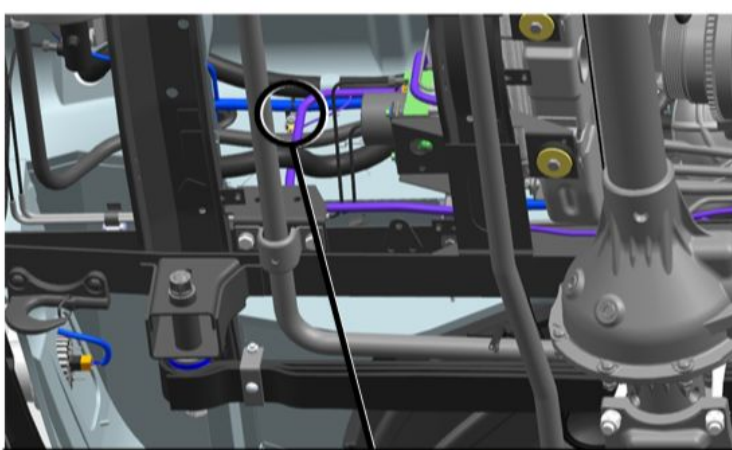

9. Draai de moer los waarmee de aardingsdraad is bevestigd.

S=13

aanhaalmoment- 9 N·m

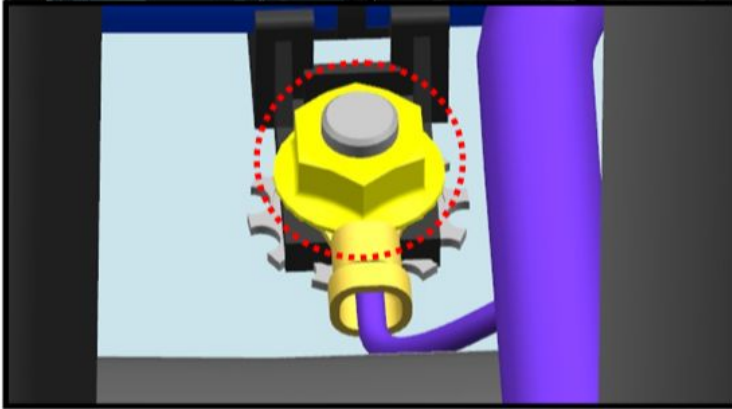

Afb 9

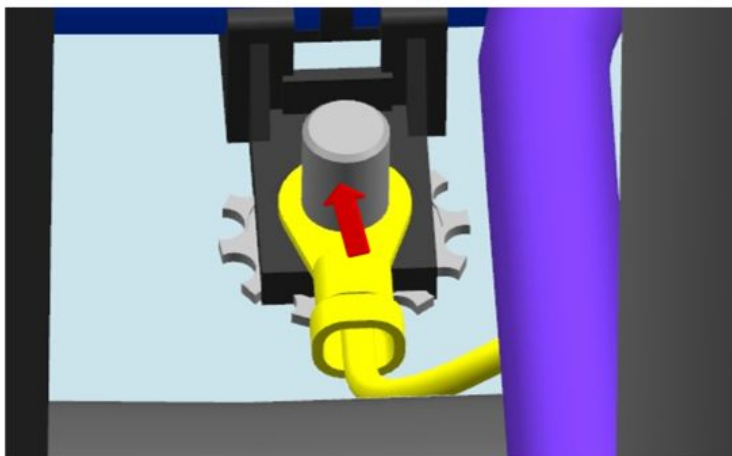

10. Verwijder het ringcontact.

Afb 10

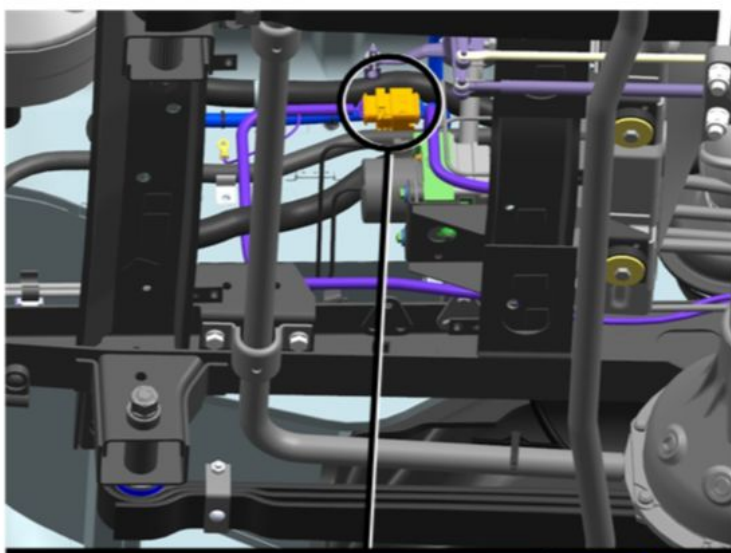

11. Koppel de connector van de ABS-framekabelboom los van de connector van de hoofdkabelboom.

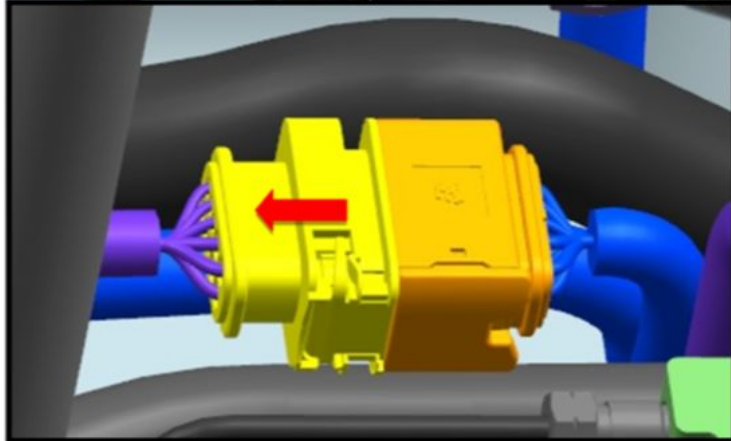

Afb 11

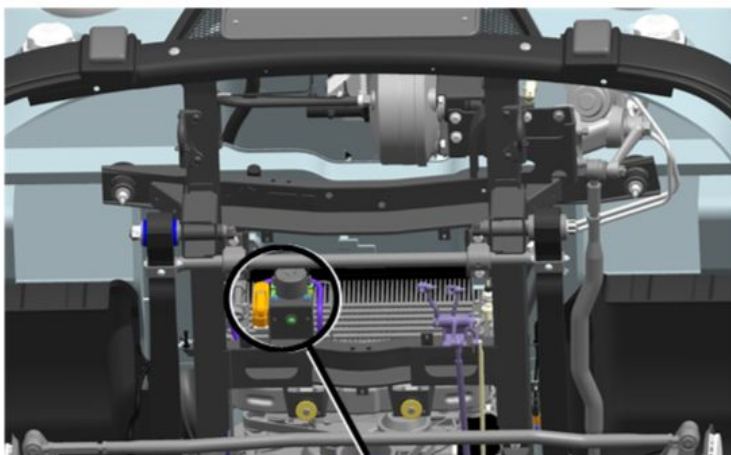

12. Maak de connectorhouder los.

13. Koppel de connector van de ABS-kabelboom los van de hydromodulator.

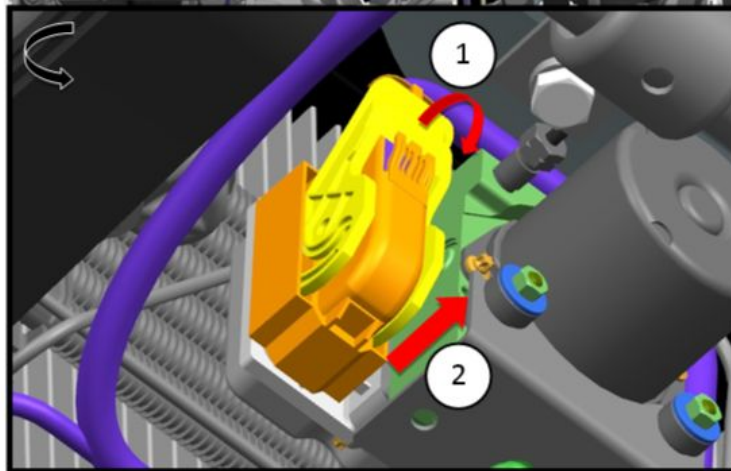

Afb 12

14. Klap de montagebeugels uit.

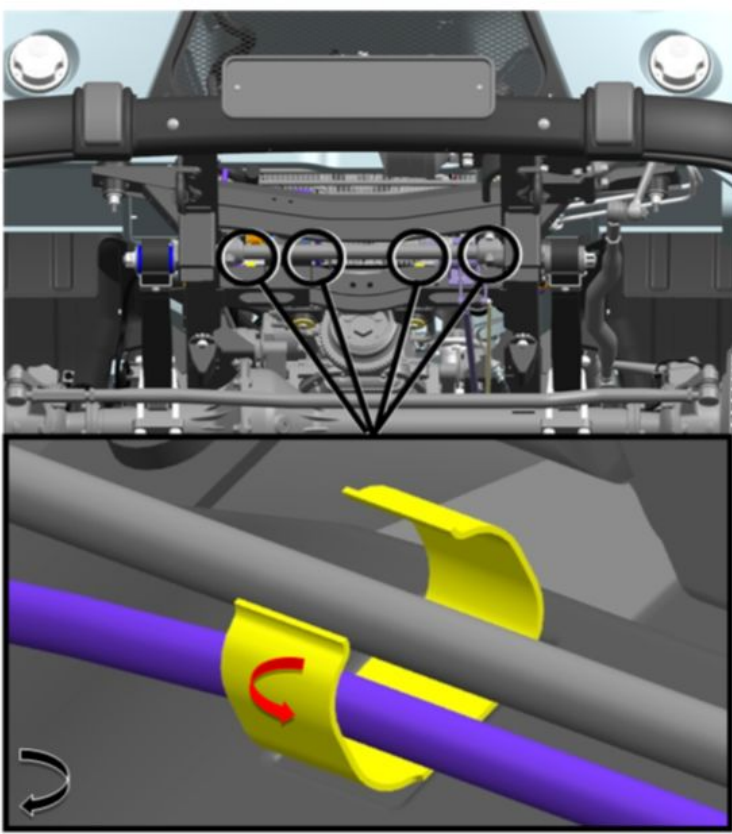

Afb 13

15. Koppel de connector van de ABS-framekabelboom los van de ABS-sensor.

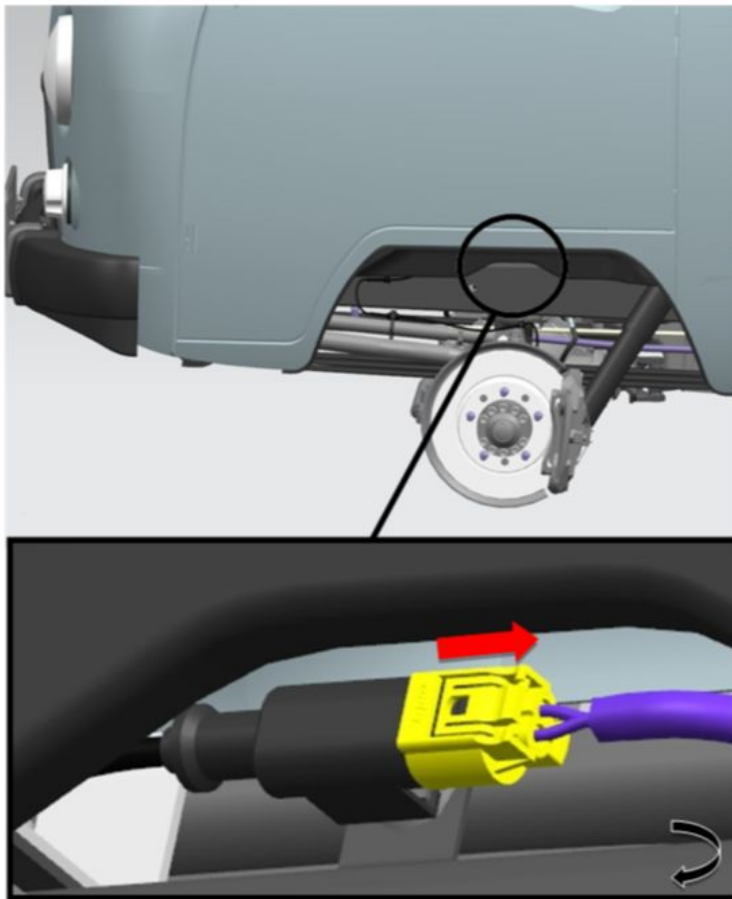

Afb 14

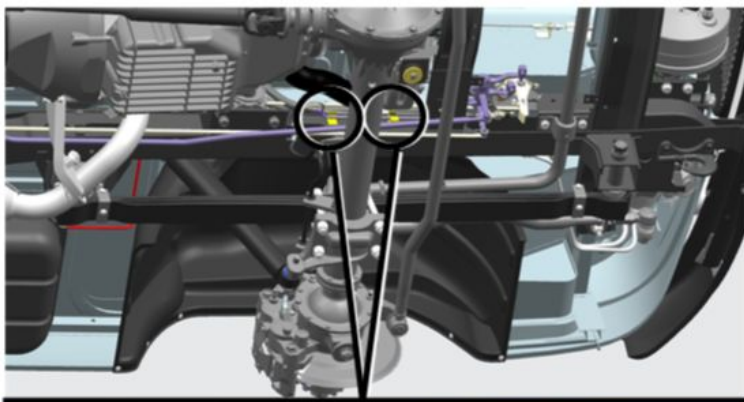

16. Klap de bevestigingsbeugels uit.

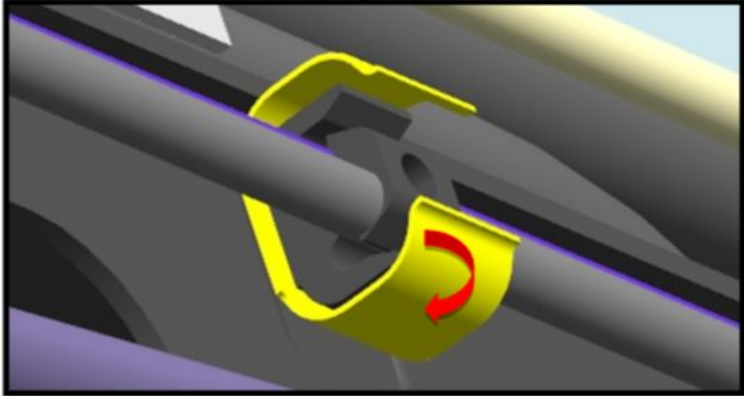

Afb 15

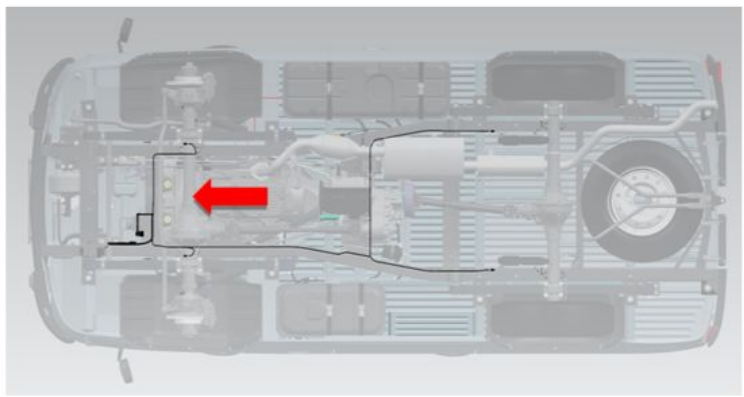



17. Verwijder de ABS-draadboom.

Afb 16

Installatie:

 **MELDING:** Gebruik geen overmatige kracht bij het aansluiten van elektrische connectoren.

 **MELDING:** Zorg er bij het aansluiten van elektrische connectoren voor dat ze goed vastzitten.

 **MELDING:** Controleer na het voltooien van de handeling de werking van de elektrische apparatuur.